

Plano Actual	Nombre	Fecha
1	Dibujado: Ing. Angel Gonzalez	27/Septiembre/2023
Planos totales	Revisado: Ing. Oscar Garcia	27/Septiembre/2023
22	Proyector/Cabina de marcado Karon	
Sección: Alimentación general		



Feiyang Maquinaria

Norma

IEC

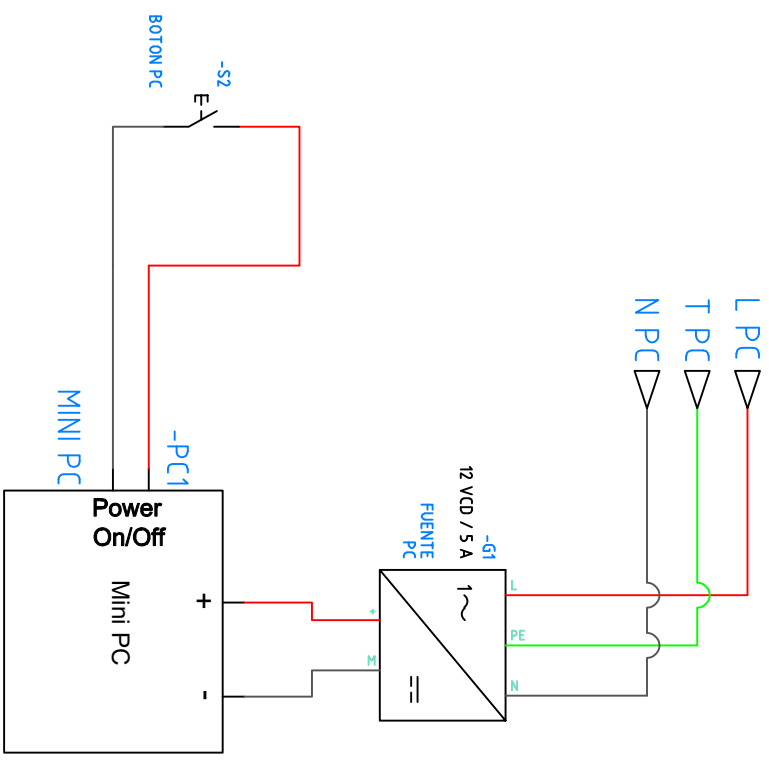

Plano Actual	Nombre	Fecha	 Feyang Maquinaria
2	Dibujado: Ing. Angel Gonzalez Revisado: Ing. Oscar Garcia	27/Septiembre/2023 27/Septiembre/2023	
Planos totales	Proyector/Cabina de marcado Karon		Norma
22	Sección: Conexión PC		IEC

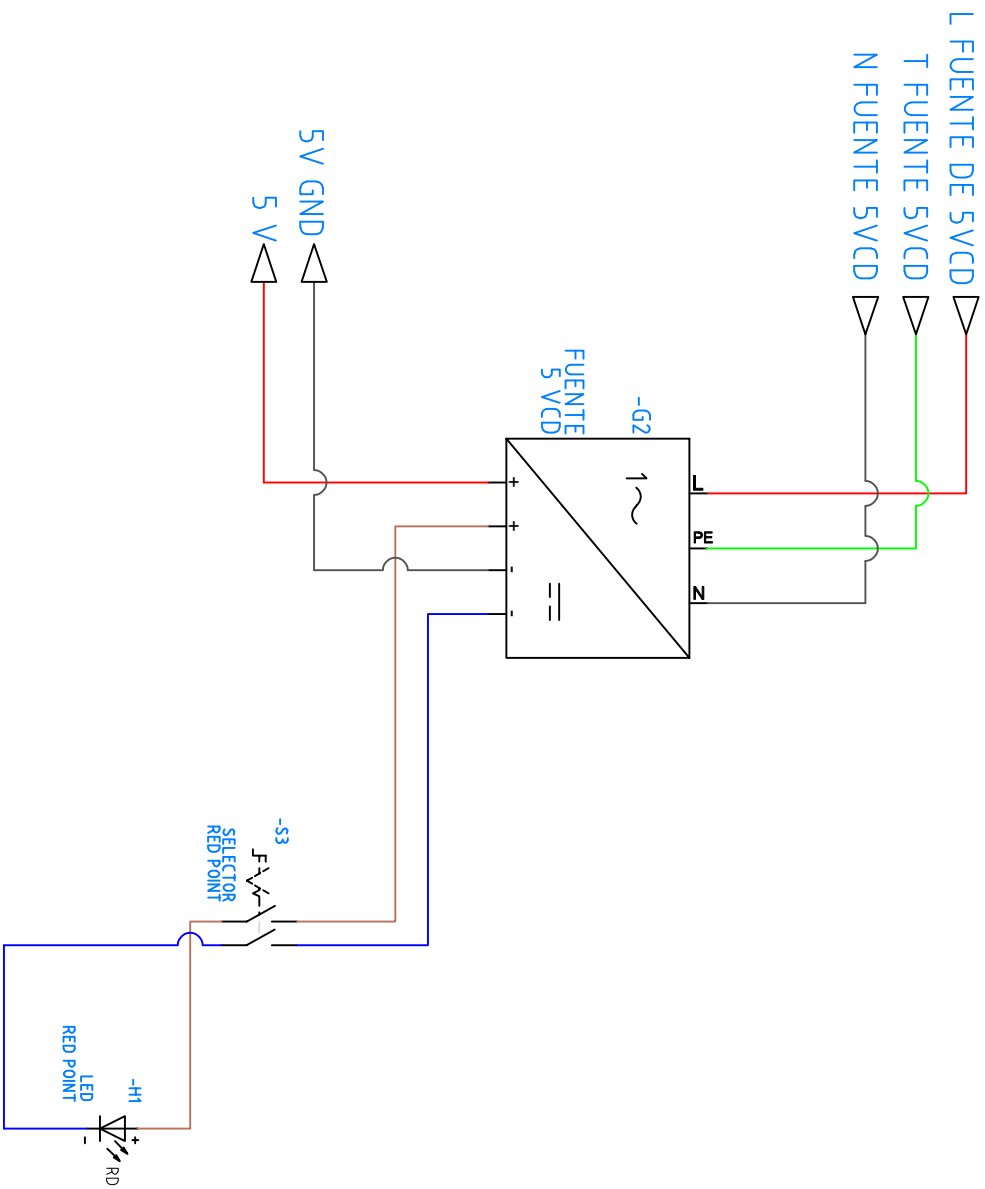

Plano Actual	Nombre	Fecha	 Feyang Maquinaria
3	Dibujado: Ing. Angel Gonzalez Revisado: Ing. Oscar Garcia	27/Septiembre/2023 27/Septiembre/2023	
Planos totales	Proyector/Cabina de marcado Karlon		Norma
22	Sección:fuente de 5 VCD		IEC

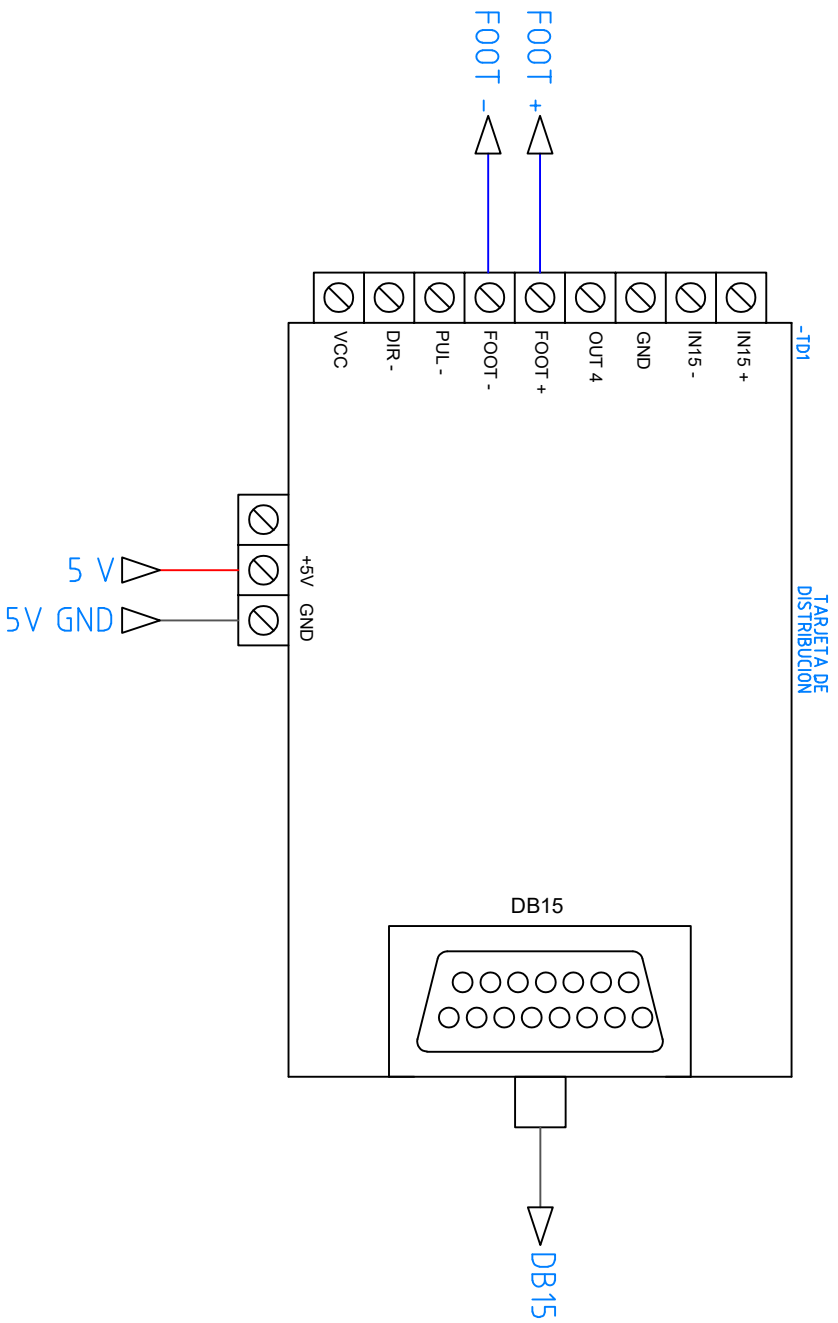

Plano Actual	Nombre	Fecha	 Feiyang Maquinaria
4	Dibujado: Ing. Angel Gonzalez Revisado: Ing. Oscar Garcia	27/Septiembre/2023 27/Septiembre/2023	
Planos totales	Proyector/Cabina de marcado Karon		Norma
22	Sección: Tarjeta de distribución		IEC

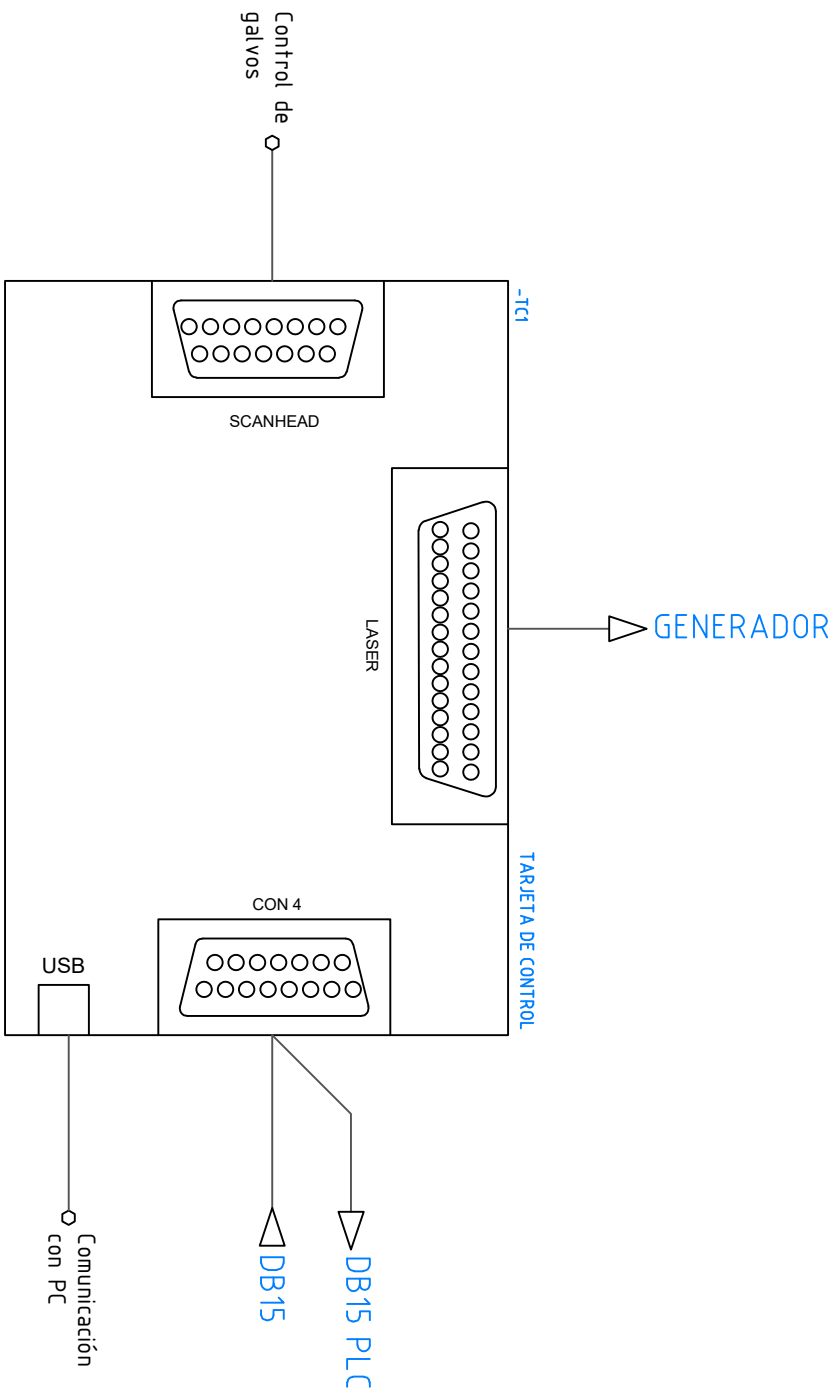

Plano Actual	Nombre	Fecha	 Feiyang Maquinaria
5	Dibujado: Ing. Angel Gonzalez Revisado: Ing. Oscar Garcia	27/Septiembre/2023 27/Septiembre/2023	
Planos totales	Proyector:Cabina de marcado Karon		Norma
22	Sección:Tarjeta de control		IEC

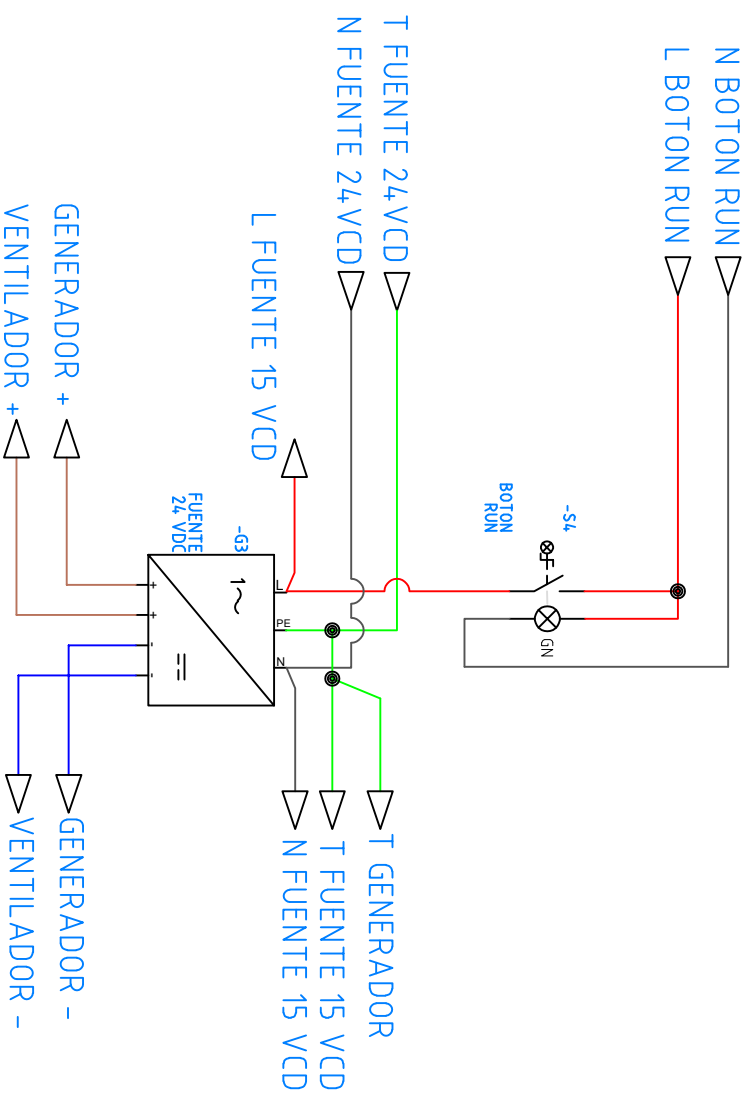

Plano Actual	Nombre	Fecha	Logo	
6	Dibujado: Ing. Angel Gonzalez	27/Septiembre/2023	Feiyang Maquinaria	
	Revisado: Ing. Oscar Garcia	27/Septiembre/2023		
Planos totales		Proyector/Cabina de marcado Karon		Norma
22	Sección/fuente de 24 VCD		IEC	

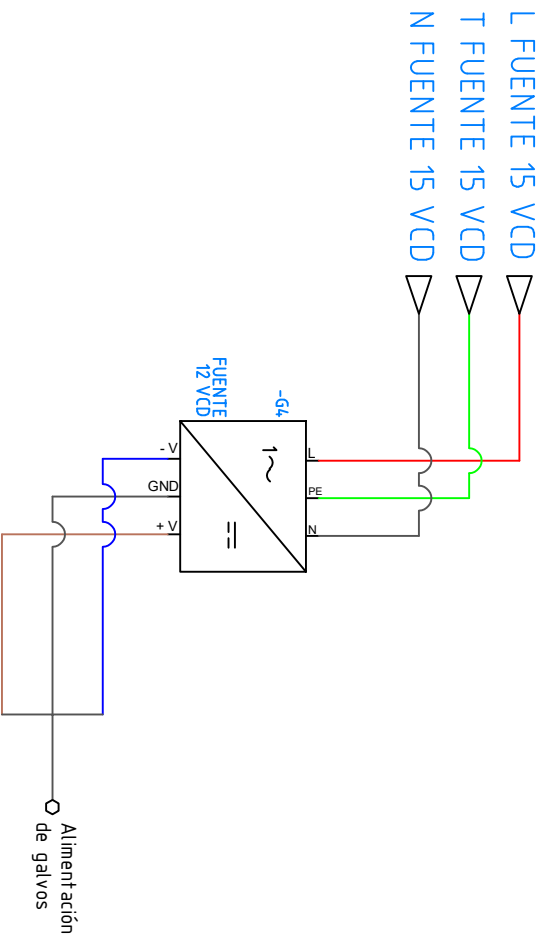

Plano Actual	Nombre	Fecha	Feyang Maquinaria	
7	Dibujado: Ing. Angel Gonzalez	27/Septiembre/2023		Norma
	Revisado: Ing. Oscar Garcia	27/Septiembre/2023		
Planos totales		Proyector/Cabina de marcado Karon		Norma IEC
22	Sección fuente de 15 VCD			

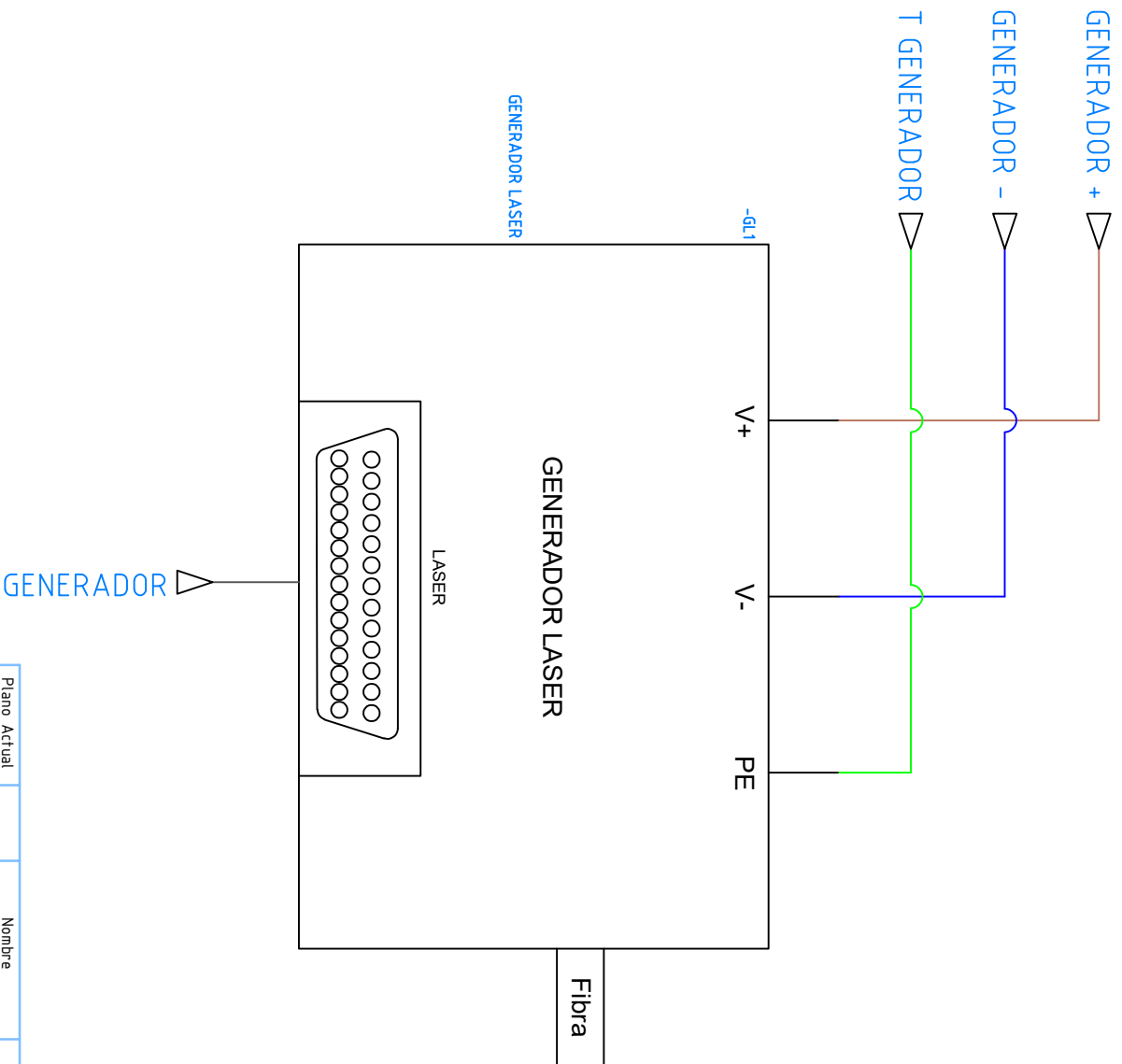

Plano Actual	Nombre	Fecha	 Feyang Maquinaria	Norma
8	Dibujado: Ing. Angel Gonzalez Revisado: Ing. Oscar Garcia	27/Septiembre/2023 27/Septiembre/2023		
Planos totales	Proyector/Cabina de marcado Karon			
22	Sección:Generador Laser			

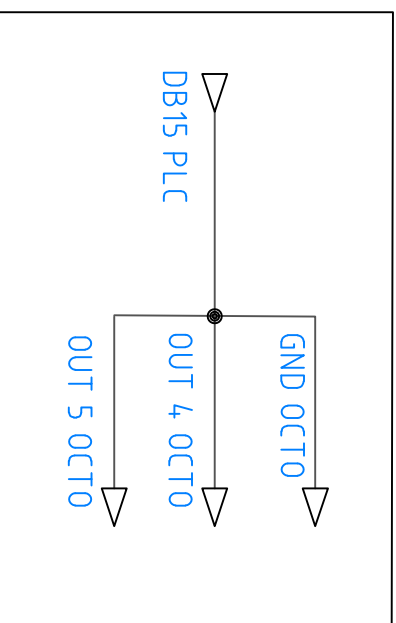
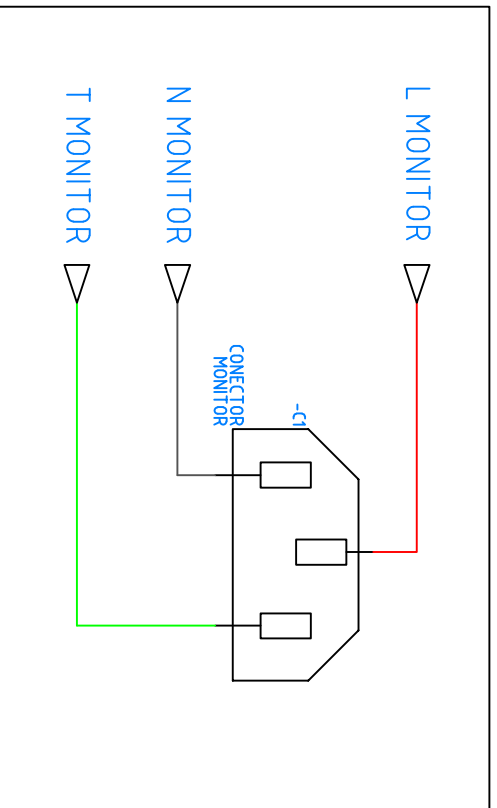
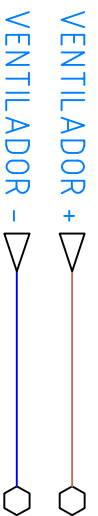

Plano Actual	Nombre	Fecha	 Feiyang Maquinaria	Norma
9	Dibujado: Ing. Angel Gonzalez Revisado: Ing. Oscar Garcia	27/Septiembre/2023 27/Septiembre/2023		
Planos totales	Proyector:Cabina de marcado Karoon			
22	Sección:Conexión de dispositivos			

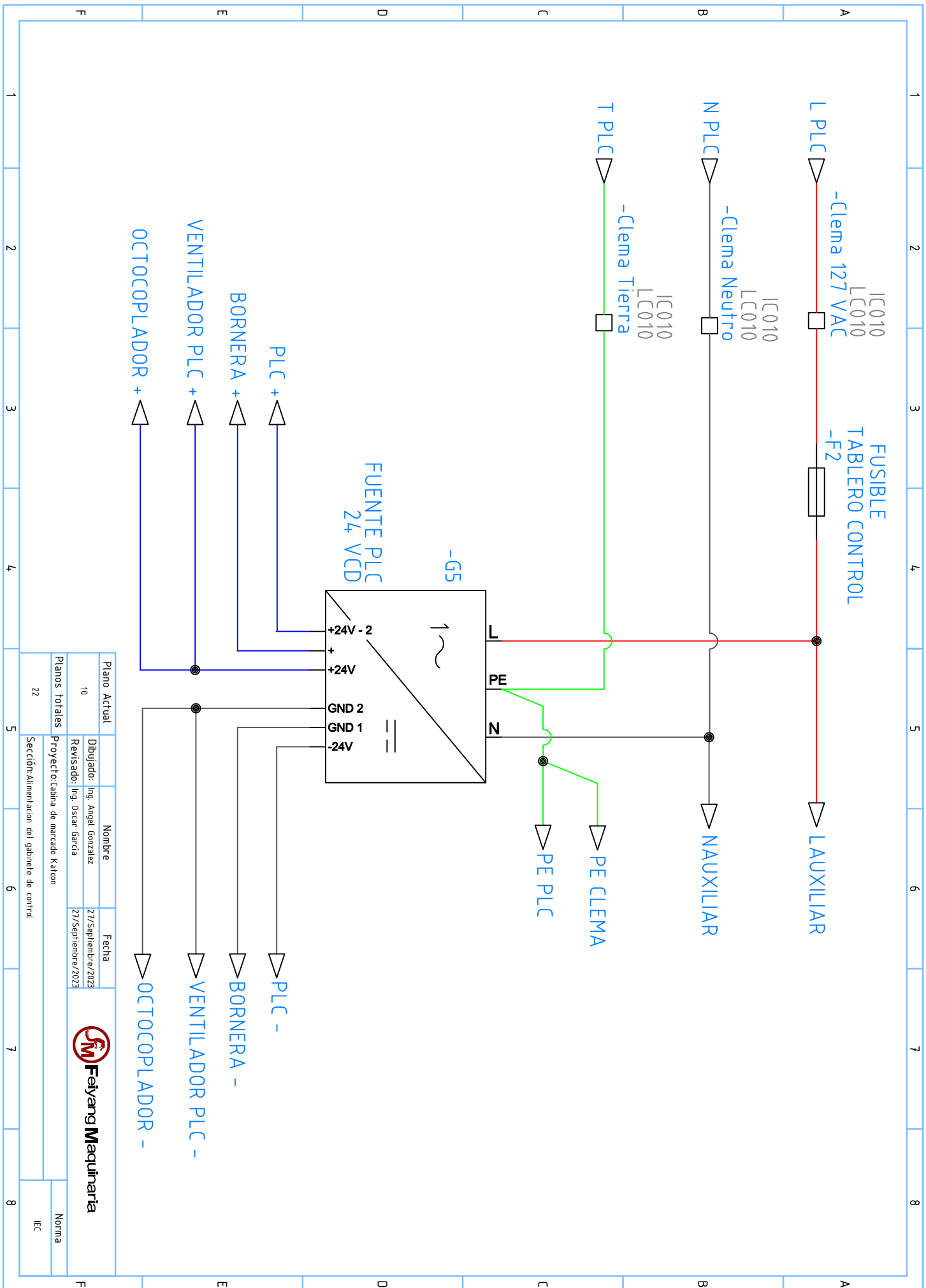

Plano Actual	Nombre	Fecha	Logo	Norma
10	Dibujado: Ing. Angel Gonzalez	27/Septiembre/2023		IEC
Planos totales	Revisado: Ing. Oscar Garcia	27/Septiembre/2023		
22	Proyector:Cabina de marcado Karlon		Sección:Alimentación del gabinete de control	

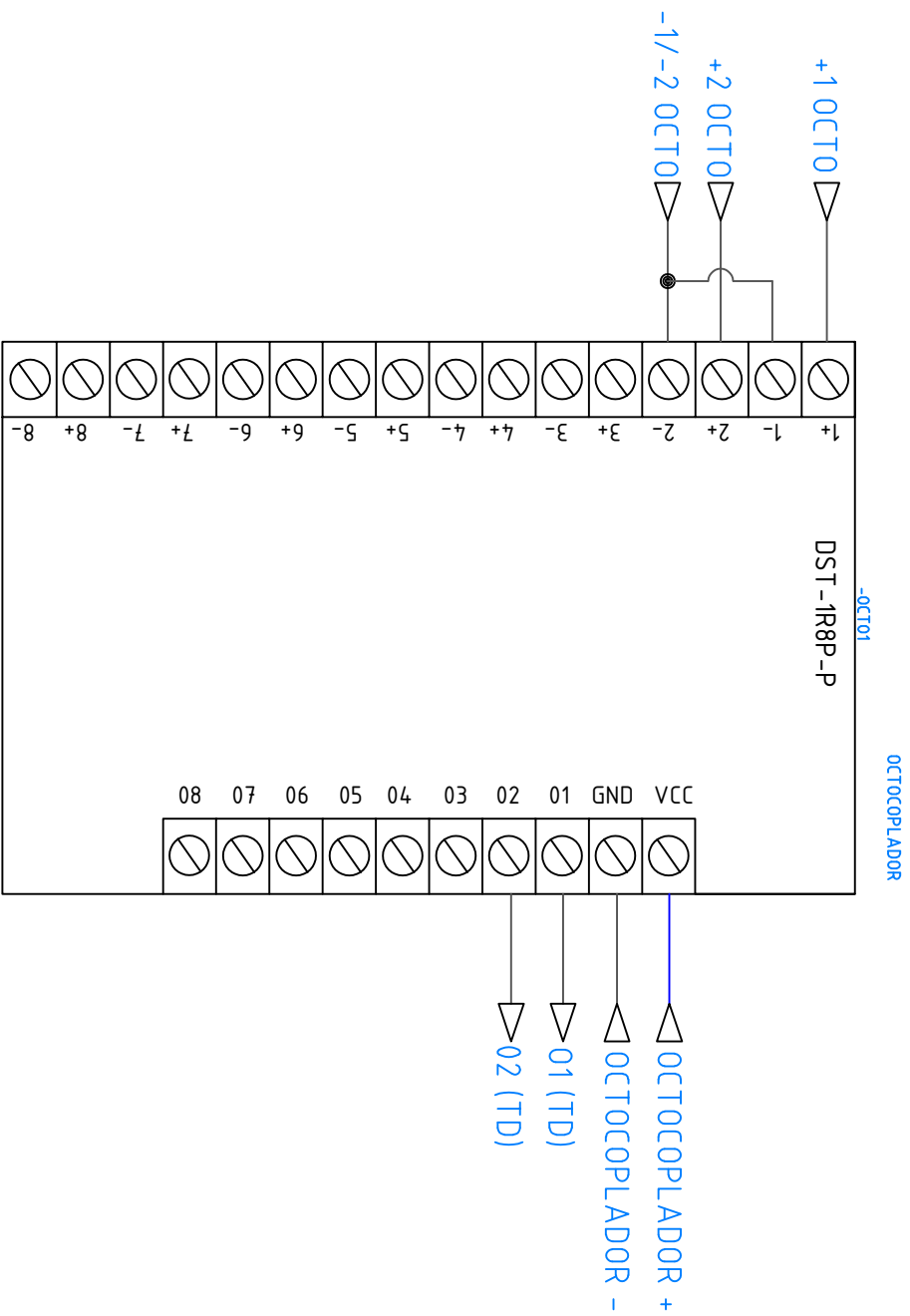

Plano Actual	Nombre	Fecha	 Feyang Maquinaria	Norma
12	Dibujado: Ing. Angel Gonzalez Revisado: Ing. Oscar Garcia	27/Septiembre/2023 27/Septiembre/2023		
Planos totales		Proyector/Cabina de marcado Karon		
22	Sección: Octocoplador			

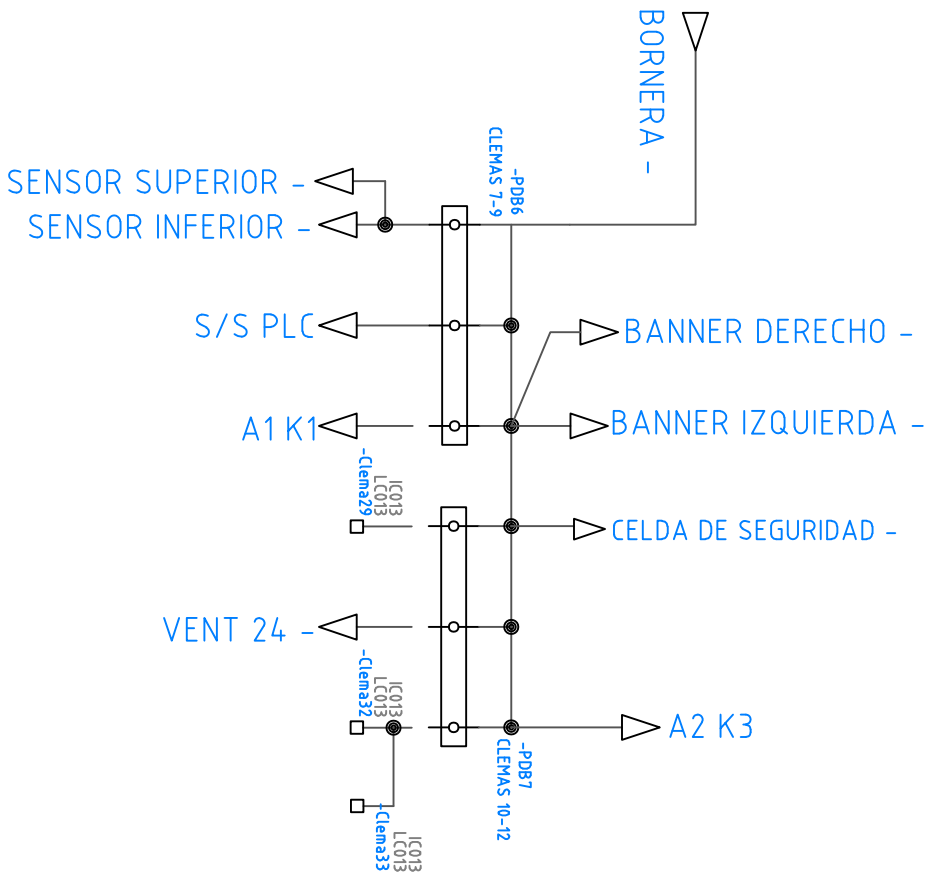
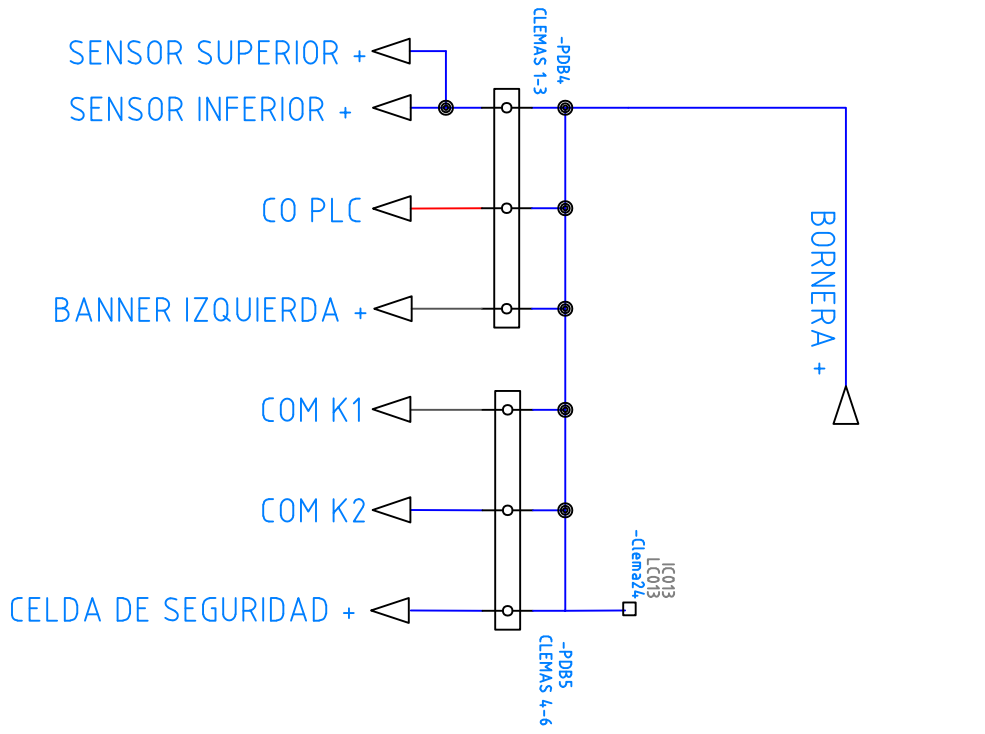

Plano Actual	Nombre	Fecha	 Feiyang Maquinaria
13	Dibujado: Ing. Angel Gonzalez Revisado: Ing. Oscar Garcia	27/Septiembre/2023 27/Septiembre/2023	
Planos totales		Proyector/Cabina de marcado Karon	Norma IEC
22	Sección: Clemas 1-12		

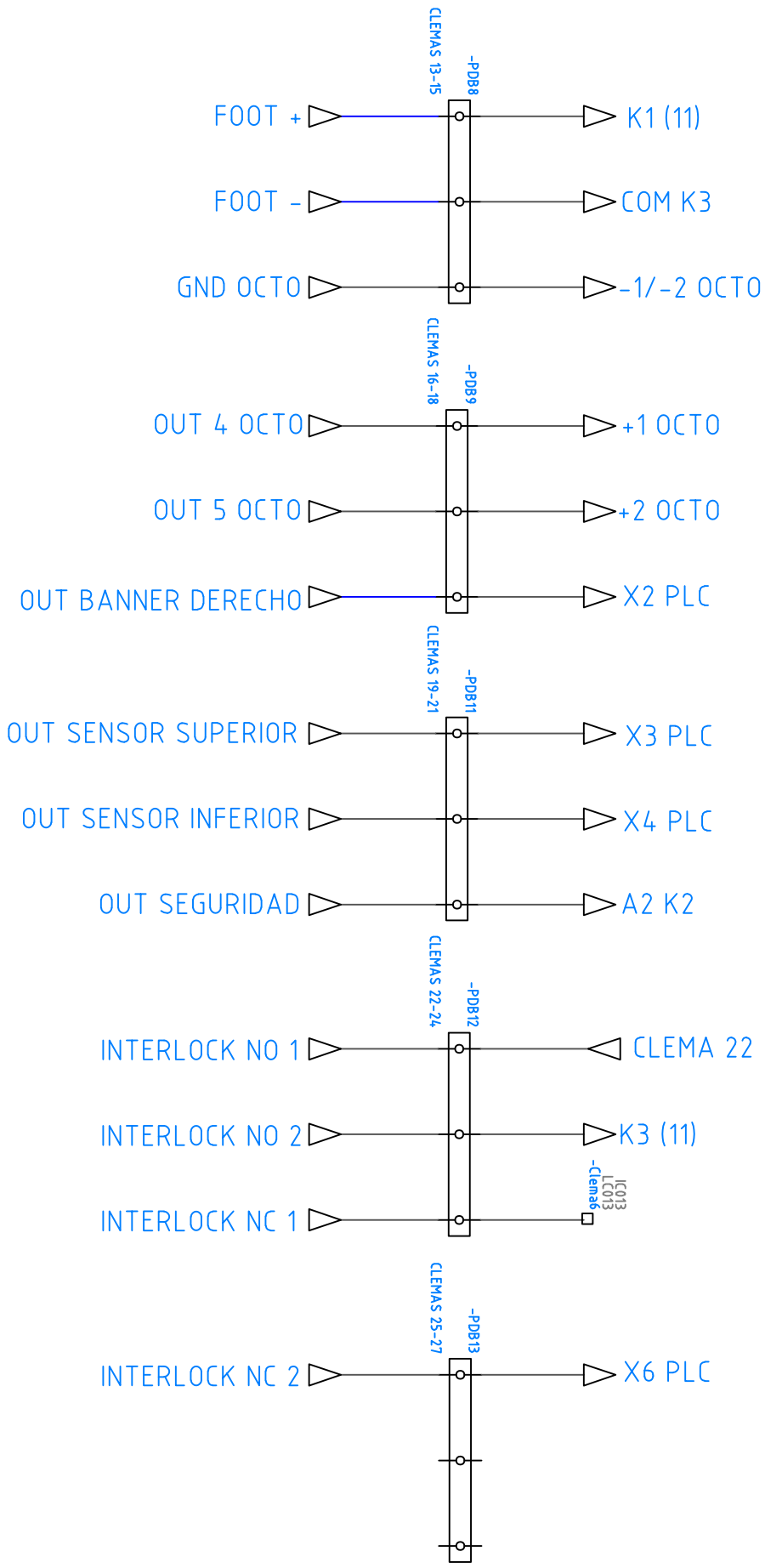

Plano Actual		Nombre		Fecha	
14	Dibujado: Ing. Angel Gonzalez	27/Septiembre/2023			
Revisado: Ing. Oscar Garcia		27/Septiembre/2023			
Planos totales		Proyector/Cabina de marcado Karon			
22	Sección: Clemas 13-27				
Norma		IEC			



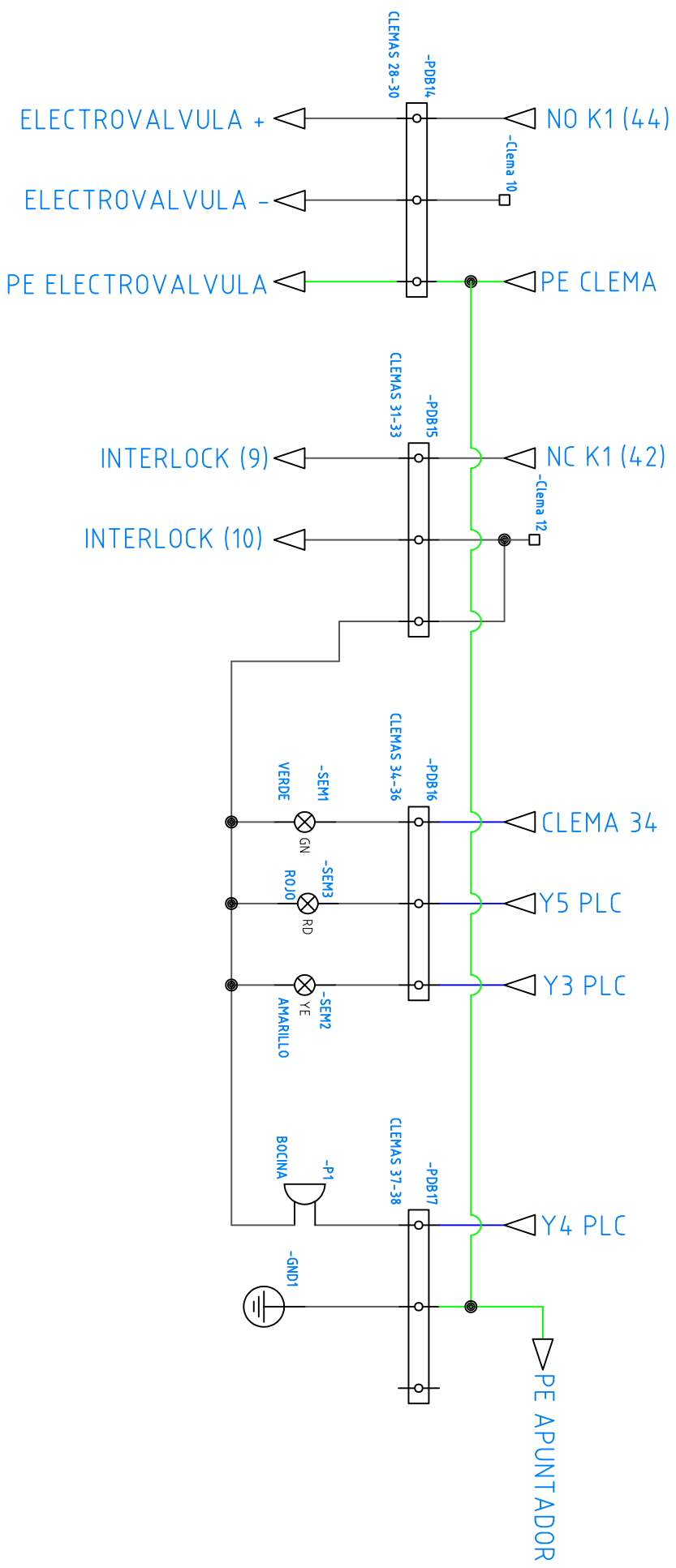



Plano Actual		Nombre	
15	Dibujado: Ing. Angel Gonzalez	27/Septiembre/2023	
	Revisado: Ing. Oscar Garcia	27/Septiembre/2023	
Planos totales		Proyector/Cabina de marcado Karon	
22		Sección: Clemas 28-38	



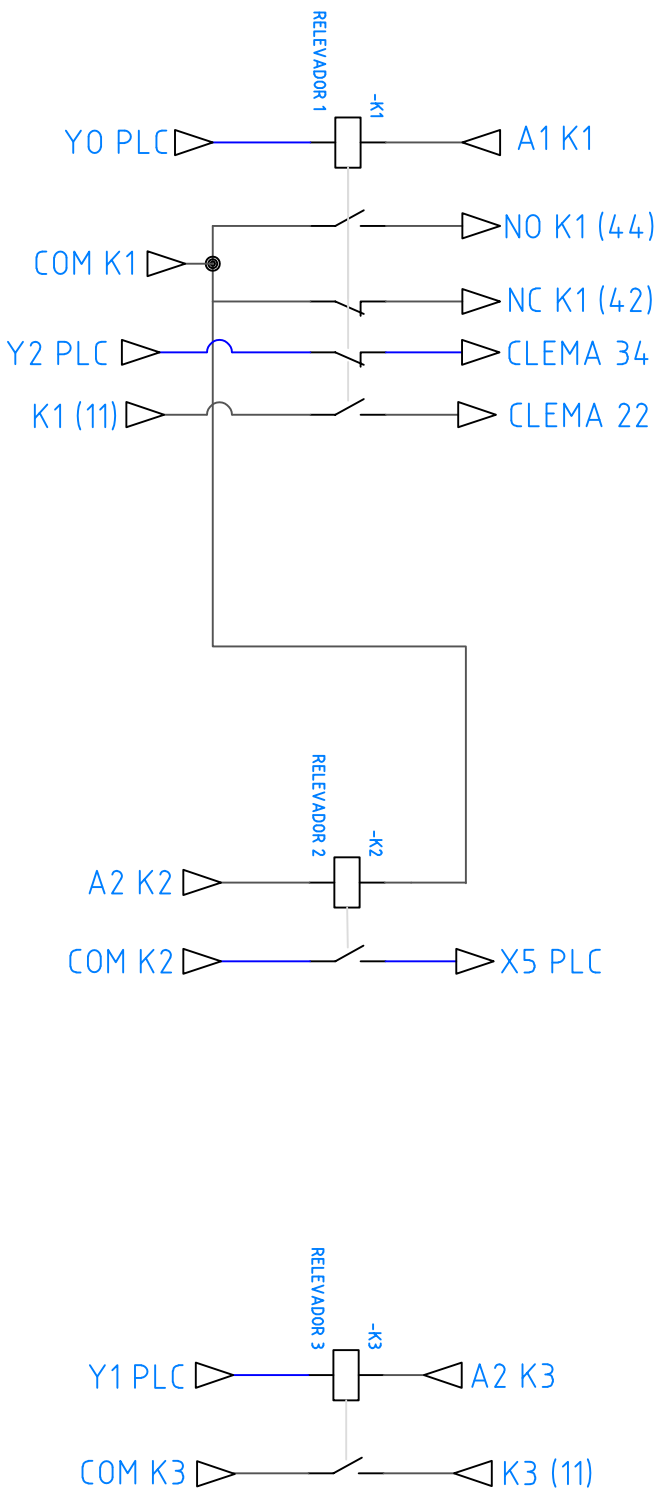

Feiyang Maquinaria

Norma IEC

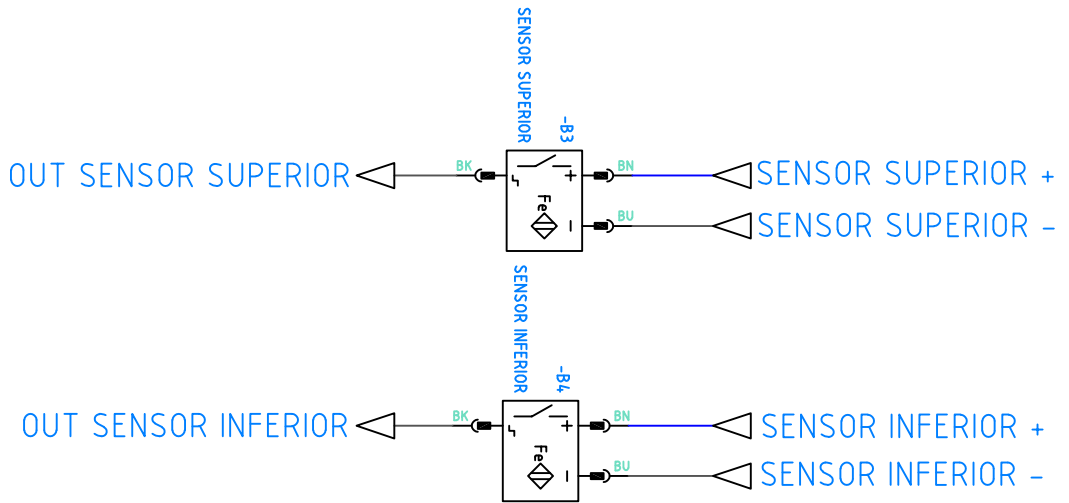
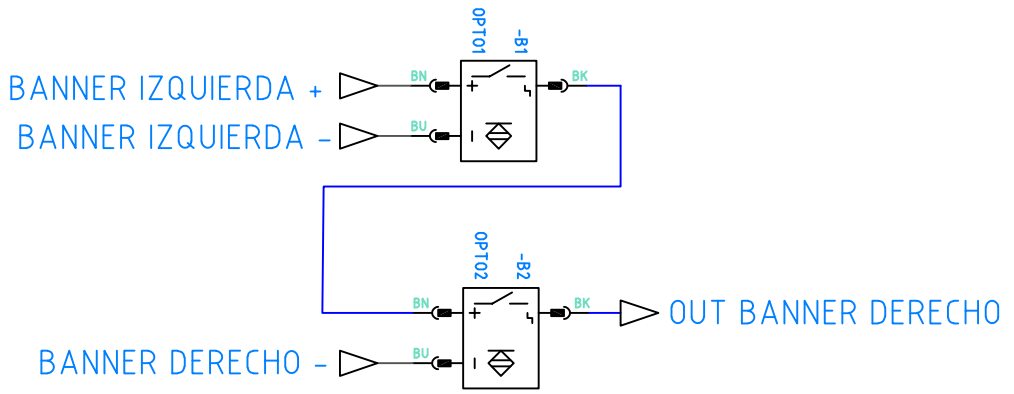
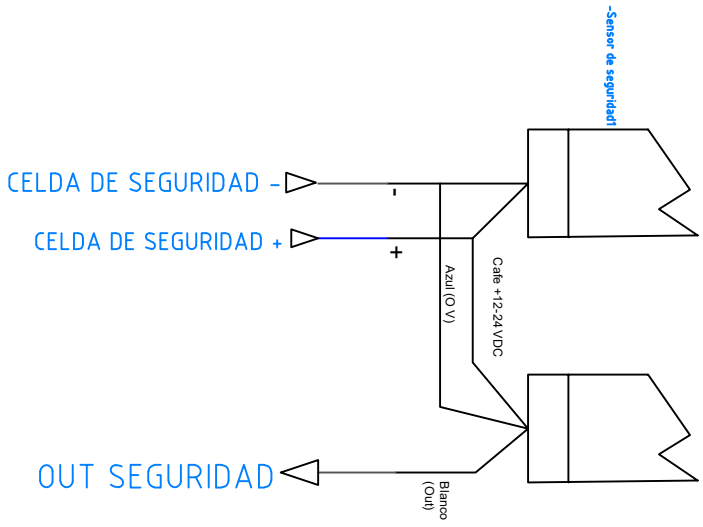

Plano Actual	Nombre	Fecha	 Feyang Maquinaria
16	Dibujado: Ing. Angel Gonzalez	27/Septiembre/2023	
Planos totales	Revisado: Ing. Oscar Garcia	27/Septiembre/2023	Norma IEC
22	Proyector: Cabina de marcado Karlon		
Sección: Relevadores			



Plano Actual	Nombre	Fecha	 Feiyang Maquinaria
17	Dibujado: Ing. Angel Gonzalez	27/Septiembre/2023	
Planos totales	Revisado: Ing. Oscar Garcia	27/Septiembre/2023	
22	Proyector:Cabina de marcado Karon		Norma
Sección:sensores			IEC

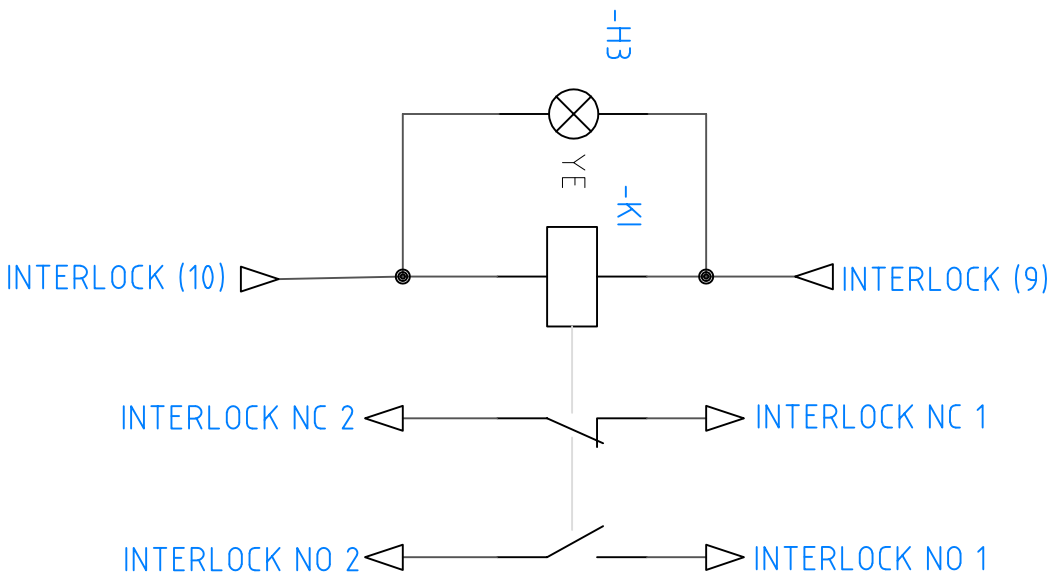

Plano Actual	Nombre	Fecha	 Feyang Maquinaria
18	Dibujado: Ing. Angel Gonzalez Revisado: Ing. Oscar Garcia	27/Septiembre/2023 27/Septiembre/2023	
Planos totales	Proyector/Cabina de marcado Karon		Norma
22	Sección: Interlock		IEC

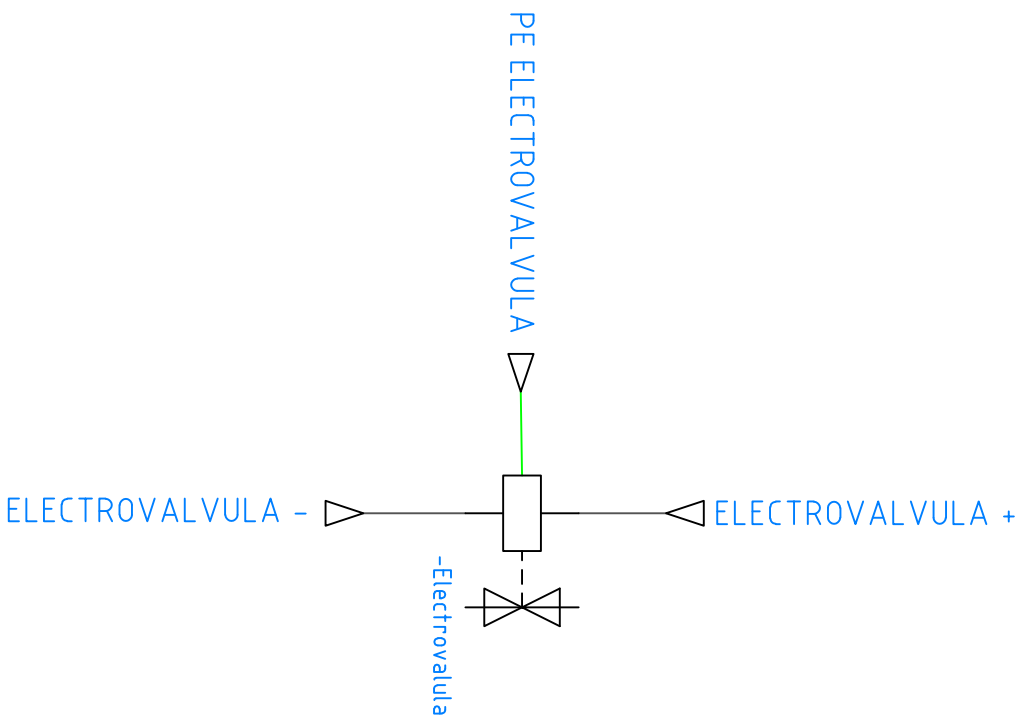

Plano Actual	Nombre	Fecha	 Feiyang Maquinaria
18	Dibujado: Ing. Angel Gonzalez	27/Septiembre/2023	
Planos totales	Revisado: Ing. Oscar Garcia	27/Septiembre/2023	Norma IEC
22	Proyector: Cabina de marcado Karon		
Sección: Electrovalvula			

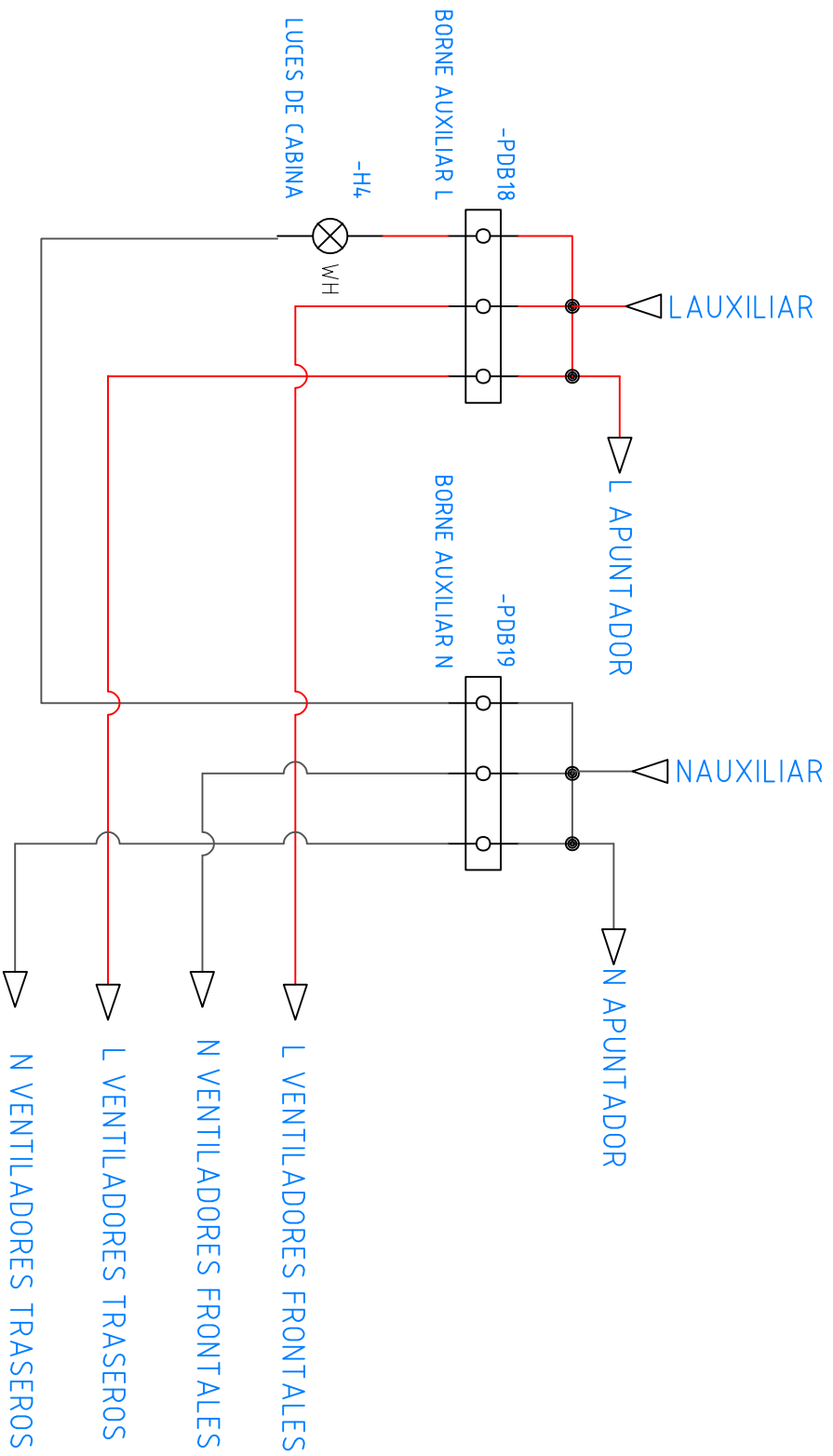

Plano Actual	Nombre	Fecha	Logo: Feiyang Maquinaria	
20	Dibujado: Ing. Angel Gonzalez	27/Septiembre/2023		
	Revisado: Ing. Oscar Garcia	27/Septiembre/2023		
Planos totales		Proyector: Cabina de marcado Karton		
22	Sección: Línea auxiliar			
		Norma IEC		

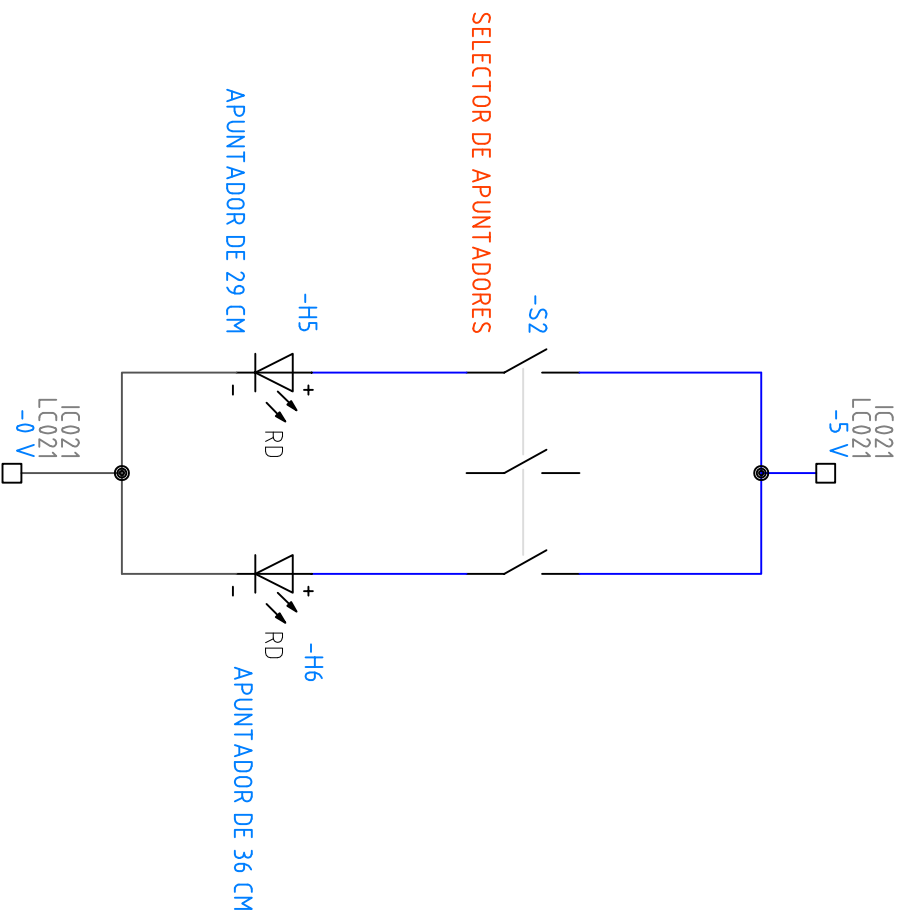
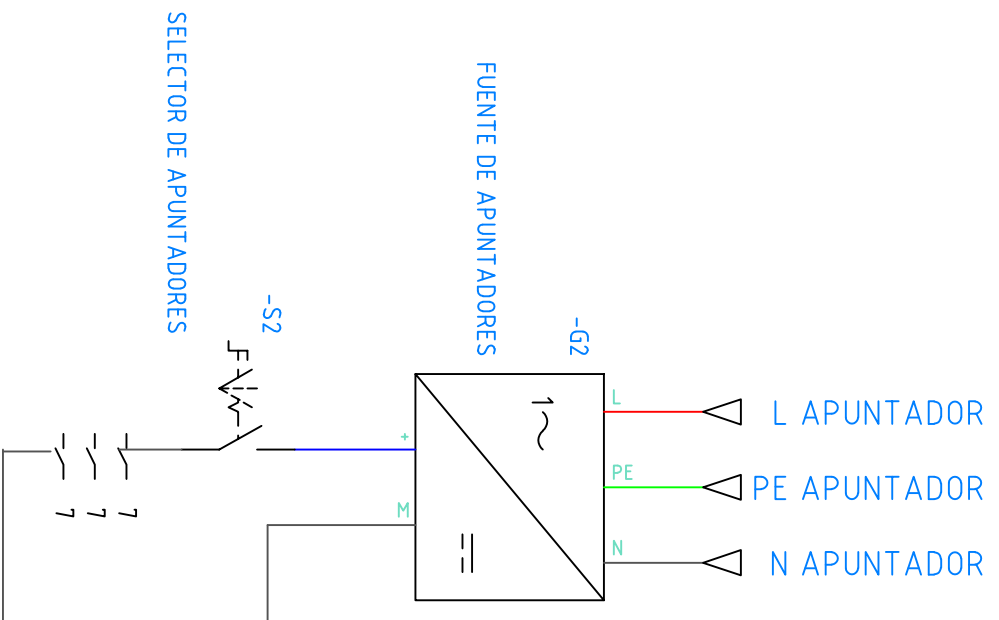

Plano Actual	Nombre	Fecha	 Feiyang Maquinaria
21	Dibujado: Ing. Angel Gonzalez Revisado: Ing. Oscar Garcia	27/Septiembre/2023 27/Septiembre/2023	
Planos totales			Norma
22	Proyector:Cabina de marcado Karlon		
Sección:Apuntadores			IEC

Ventiladores del gabinete de marcadora

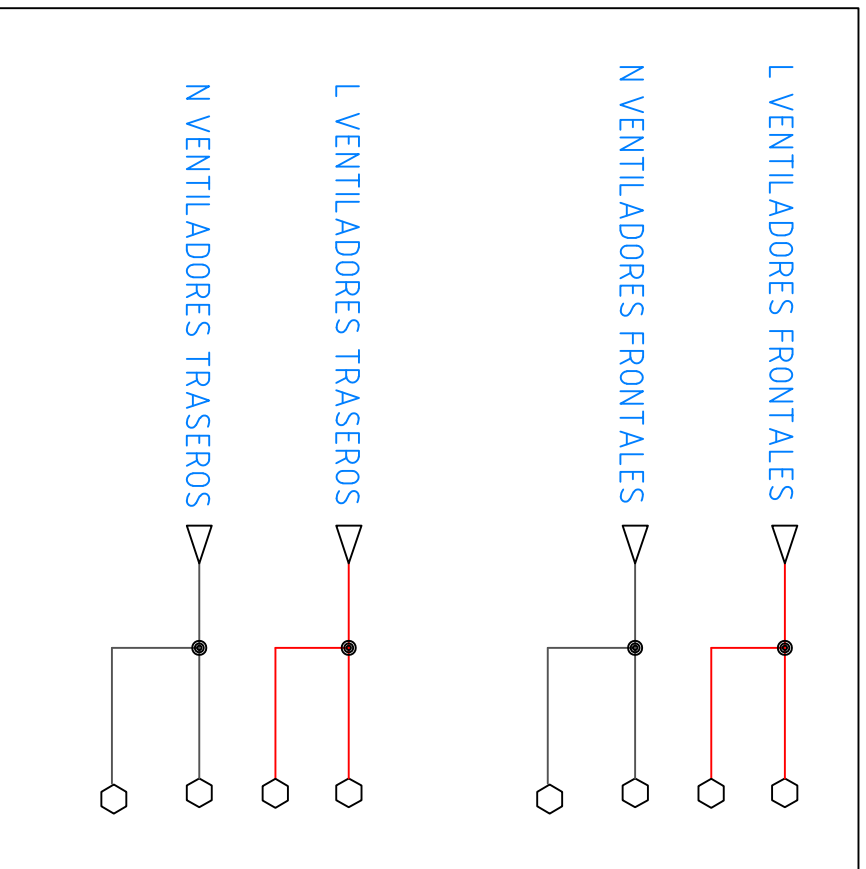

Ventiladores del gabinete de control

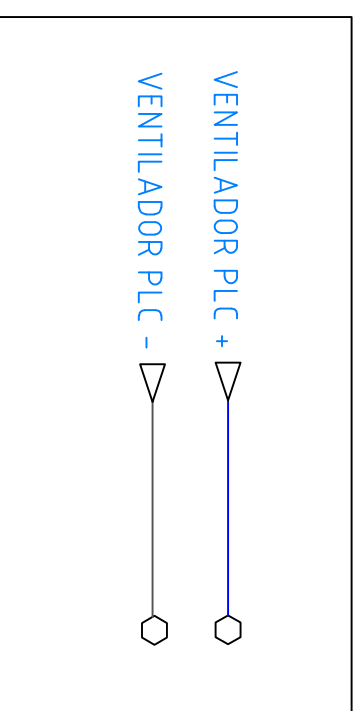

Plano Actual	Nombre	Fecha	Logo		Norma
22	Dibujado: Ing. Angel Gonzalez Revisado: Ing. Oscar Garcia	27/Septiembre/2023 27/Septiembre/2023	Feiyang Maquinaria		IEC
Planos totales	Proyector:Cabina de marcado Karoon				
22	Sección: Ventiladores				